

supervac[®]

intelligent vacuum packaging



Supervac GK195

Automatyczna maszyna komorowa

- Nowoczesna konstrukcja ze stali nierdzewnej.
- Maszyna jednokomorowa z automatycznym transporterem rozładowniczym i automatycznym, bezpiecznym zamykaniem i otwieraniem pokrywy. Możliwe jest wykonywanie pojedynczych cykli.
- Transporter wewnętrzny o regulowanej wysokości (0-70 mm) zapewnia automatyczny rozładunek komory i optymalne dopasowanie wysokości zgrzewu.

GK 195B

- Biaktywne zgrzewanie z dodatkowym dociskiem pneumatycznym gwarantuje trwałe, jednolite, szczelne spawy do 3 „zakładek” niewrażliwe na zatłuszczenie i zawilgocenie.
- Poduszka powietrzna z wymienną ramą skraca o ok.30% czas ewakuacji powietrza z komory i wygładza folię na produkcie.
- Prosta obsługa.
- Doskonała dostępność podzespołów dla mycia, kontroli i serwisu.

Model GK 195/2R
1 belka z przodu i 1 belka z boku.

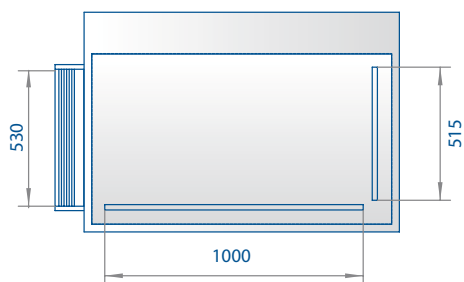

Model GK 195B/2 -
2 belki - przód i tył.

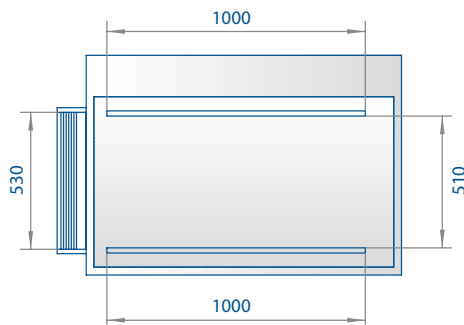

Modell GK 195B/3R - 2 belki -
przód i tył i 1 belka z prawej.

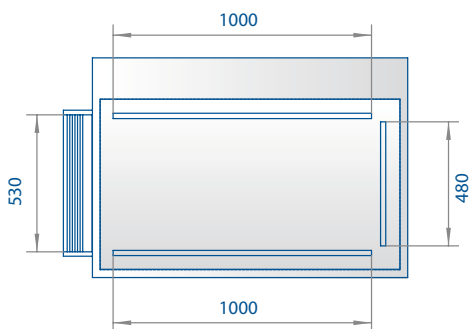

GK 195B

Optymalnie dopasowane pakowanie próżniowe

Wyposażenie standardowe:

- Biaktywne zgrzewanie z naciąganiem sprężystym.
- 20 programowy sterownik DIGIMAT 5.
- Automatyczny ześlizg rolkowy 130 mm.
- Poduszka powietrzna z szybkowymienną ramą.

Wyposażenie opcjonalne:

- Nóż nacinająco perforujący nadmiaru folii.
- Chłodzone wodą belki zgrzewające.
- Instalacja nagazowywania 6 dyszowa.
- Zalecana wbudowana pompa 250 m³/h.

Dane techniczne:

Wymiary zewnętrzne	1350 x 920 x 1570 mm
Wymiary komory	1060 x 560 x 230 mm
Maksymalna wysokość produktu	
z transporterem w komorze	180 mm
maksymalna wysokość produktu bez transportera	230 mm
Zalecana pompa	250 m ³ /h
Moc	3,2 kW
Zużycie sprężonego powietrza	30 NI/min przy ciśn. zasilania 6 bar
Masa	350 kg

- A** Podłączenie elektryczne
- B** Sprężone powietrze ... R 1/2" - 9mm
- C** Wlot wody R 1/2" - 9mm
- D** Spust wody R 1/2" - 9mm
- K** Podłączenie gazu R 1/2" - 9mm

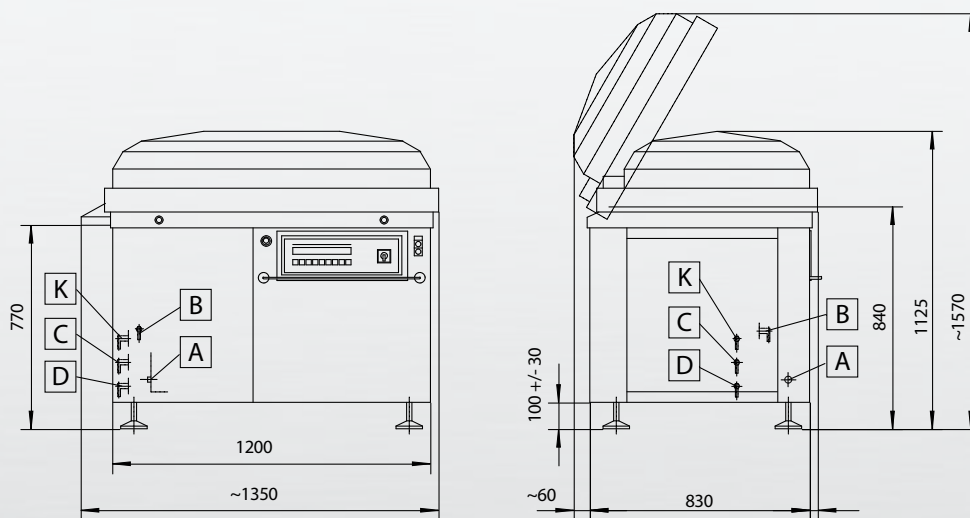

Änderungen vorbehalten.

Copyright © 2010 Supervac Ges.m.b.H. All rights reserved.
04/2010 | Supervac is a registered trademark of Supervac Ges.m.b.H.

supervac®

Supervac Ges.m.b.H.
Jochen-Rindt-Straße 3 | A-1230 Wien | Austria
Tel.: +43 1 616 28 80 | Fax.: +43 1 616 28 84
E-Mail: office@supervac.at | www.supervac.at